

ポンプ用面間(A系列)標準ゲートバルブ
 フランジ接続:10K(薄形)
 付帯部品(フランジボルト・パッキン付き<片面分>)

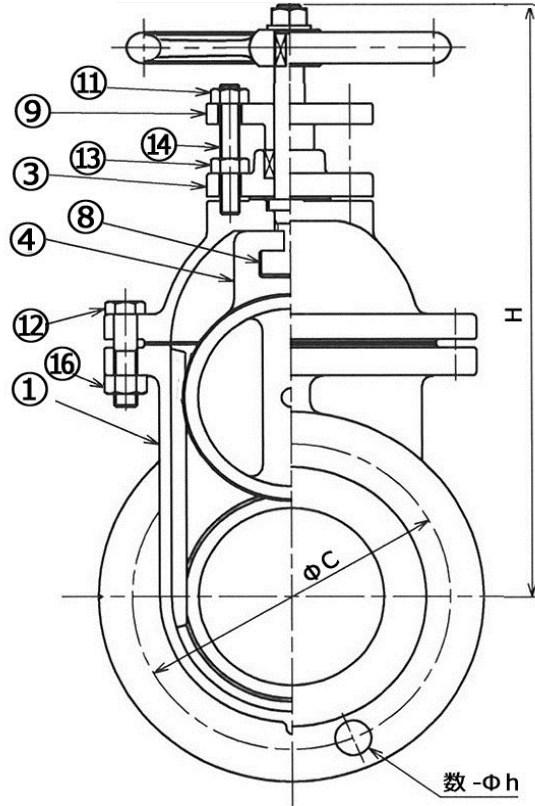
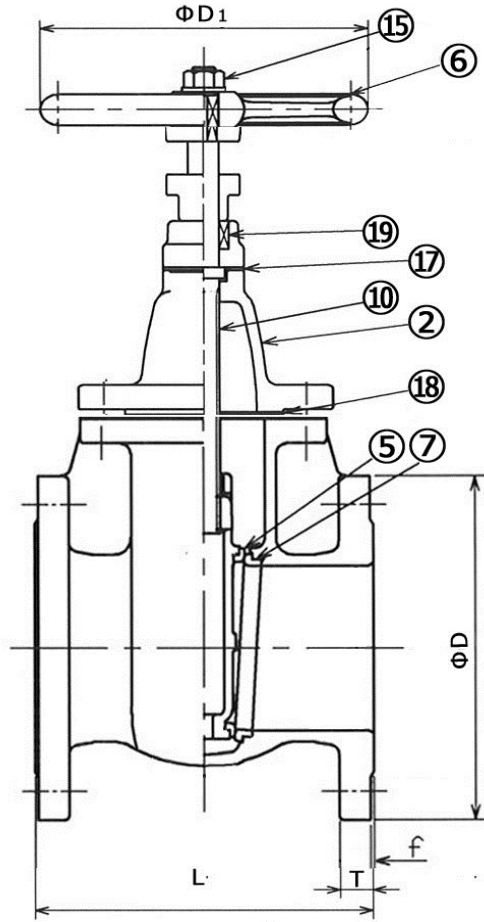

単位: mm

部番	部品名	材料	備考
①	弁箱	FC200	
②	ふた	FC200	
③	パッキン箱	FC200	
④	弁体	FC200	
⑤	弁体弁座	CAC406	
⑥	ハンドル	FC200	
⑦	弁箱弁座	CAC406	
⑧	ねじこま	CAC406	
⑨	パッキン押え	FC200	
⑩	弁棒	C3771BD	
⑪	パッキン押さえボルト用ナット	SS400	
⑫	ふたボルト	SS400	
⑬	パッキン箱ボルト用ナット	SS400	
⑭	パッキン押さえボルト	SS400	
⑮	ハンドルナット	SS400	
⑯	ふたボルト用ナット	SS400	
⑰	ガスケット	合成コルク	
⑱	ガスケット	合成コルク	
⑲	グラウンドパッキン	ノンアスベスト	

使用条件			
最高使用圧力(静流水)	0.69MPa {7kgf/cm ² }		
使用流体	水		
使用温度	常温(0℃~80℃)		
鑄鉄製内ねじスリース(ゲート)バルブ 10K(薄形)フランジ接続タイプ 『ポンプ用スリース』(PSV型) <標準仕様>			
図面番号		PSV-H2901	
日時	2017-01-07		
三角法		尺度	NON
承認	検図	設計	製図
溝口	青島		溝口
TOBOバルブ 東邦工業株式会社			

型番	サイズ		面間 L	JIS10K(薄形)				T	H	D ₁	付帯部品(片面分)			重量 kgf
				D	C	数	h				ボルト	ｽｯｯﾄﾞボルト	Fパッキン	
PSV-40	40	1 1/2	140	140	105	4	15	16+2	195	140	M12×55×2本	M12×65×2本	1	9.4
PSV-50	50	2	150	155	120	4	15	16+2	235	140	M12×55×2本	M12×65×2本	1	12.3
PSV-65	65	2 1/2	160	175	140	4	15	16+2	270	160	M12×55×2本	M12×65×2本	1	15.3
PSV-80	80	3	175	185	150	8	15	16+2	290	180	M12×55×4本	M12×65×4本	1	17.7
PSV-100	100	4	230	210	175	8	15	18+2	360	224	M12×65×4本	M12×75×4本	1	28.5
PSV-125	125	5	250	250	210	8	19	20+2	405	250	M16×65×4本	M16×80×4本	1	39.8
PSV-150	150	6	265	280	240	8	19	22	465	280	M16×65×4本	M16×80×4本	1	52.5